

# ActiFry

patentierte INNOVATIONEN !

1 Löffel Öl für Pommes frites  
aus 1 kg frischen Kartoffeln –  
für Pommes mit nur 3 % Fett!

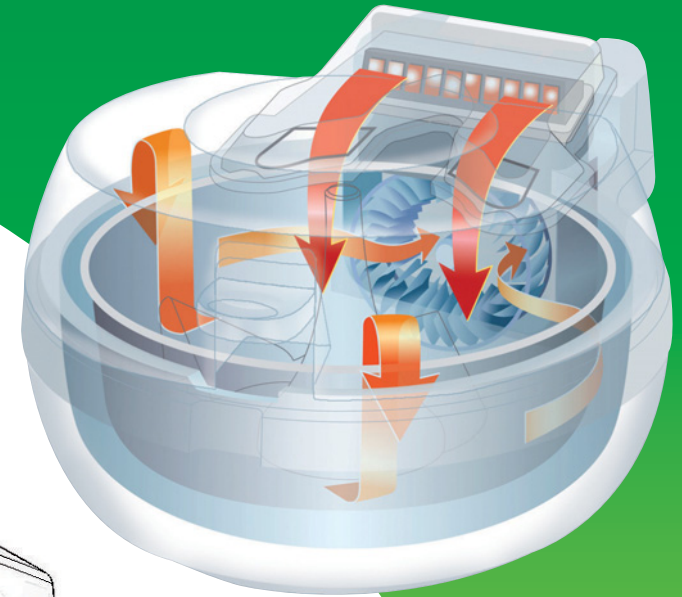

## Patent Nr.1

Heißluftstrom für eine optimale  
Hitze-Verteilung und -Zirkulation  
im Innenbehälter



## Patent Nr. 2

Ausgeklügelte Rührvorrichtung für die  
richtige Menge Öl an jedem Stück  
Pommes frites oder anderen Zutaten

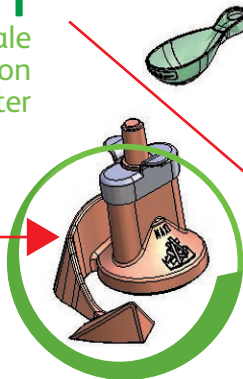

## Patent Nr. 3

Ein- und ausklappbarer  
Griff zum leichten  
Servieren  
der Pommes frites.

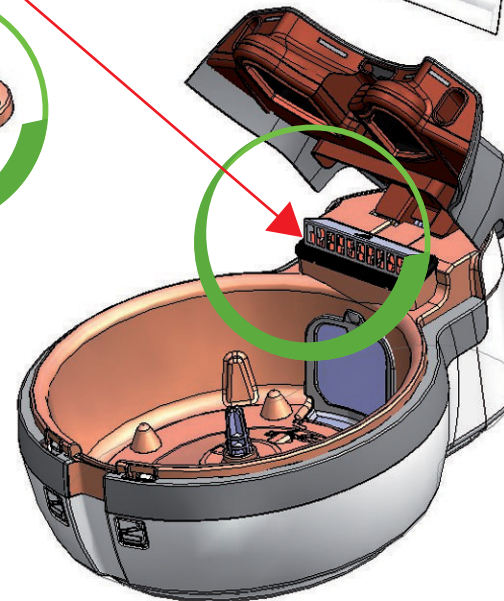
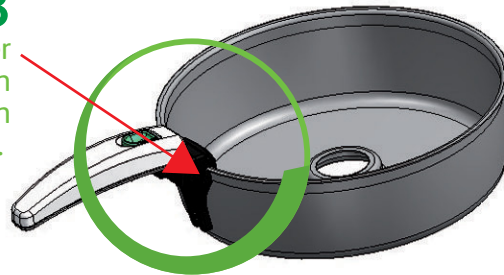

**ActiFry** *Gesunde Ernährung ist mehr als nur die guten Zutaten...*



Prof. Hademar Bankhofer, Reinhard-Karl Ublacker,  
Institut für Sporternährung e.V.